

Conexión entre E-Flash y el circuito impreso para MC68HC908 GP32/20 – PDIP 40 Pines

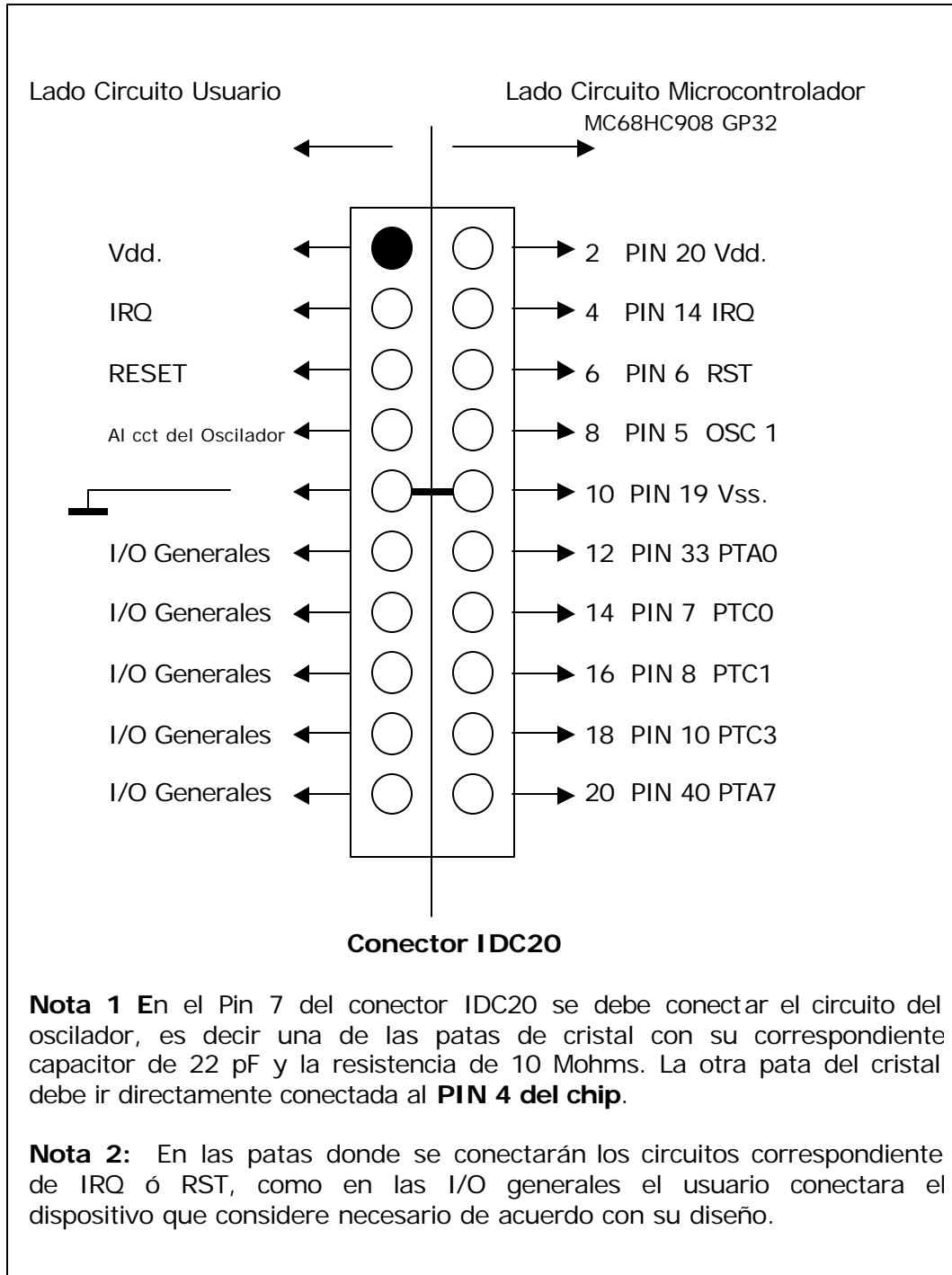

Conexión entre E-Flash y el circuito impreso para MC68HC908 GP32/20 – SDIP 42 Pines

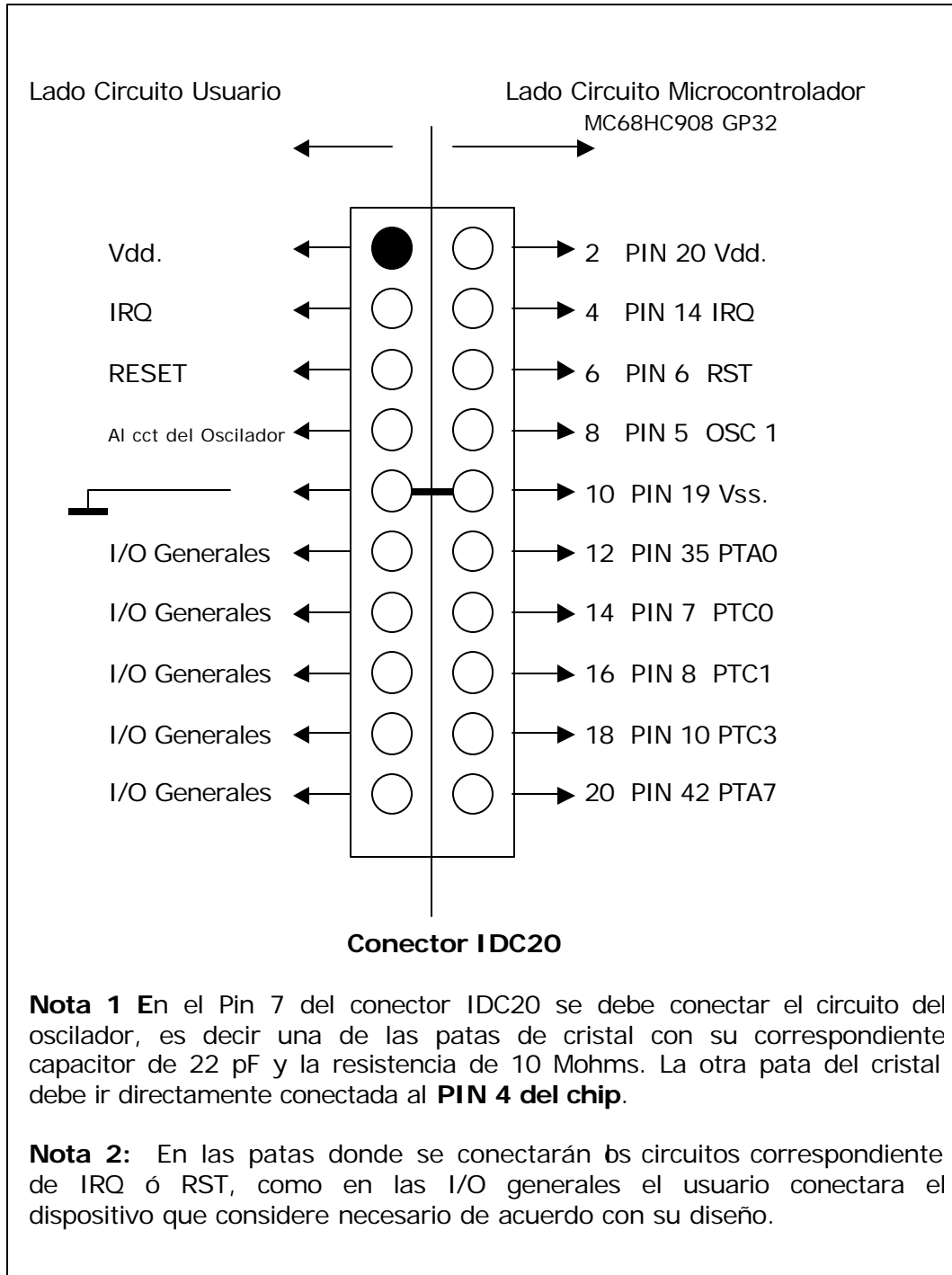

Conexión entre E-Flash y el circuito impreso para MC68HC908 GP32/20 – QFP 44 Pines

